

GRUPO UNIVERSAL COMPACTO PARA CENTRALES TÉRMICAS

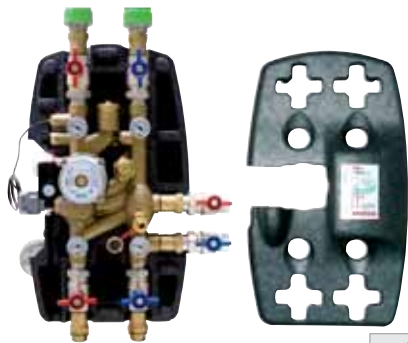

R575

Descripción

El grupo universal Giacomini R575 reúne en un único componente un sistema de mezcla, una bomba circuladora de tres velocidades y una serie de elementos (válvulas de interceptación, detentores de regulación, purgador automático de aire, etc.) necesarios para su montaje en una central térmica, para la distribución del fluido caloportador a la instalación. De esta manera, las operaciones de conexión son sumamente sencillas y rápidas, lo cual garantiza también un elevado estándar de calidad.

Datos técnicos

Presión máxima de prueba	10 bar (1MPa)
Presión máxima de trabajo	6 bar (0,6 MPa)
Temperatura máxima puntual	110°C
Temperatura máxima de trabajo	90°C
Potencia térmica total	13 kW
Potencia térmica total	26 kW

El grupo universal Giacomini R575 incluye un aislamiento elaborado en EPS 40 ±10% de color negro.

Material	EPS 40 ±10% color negro
Grosor	20 mm
Conductibilidad térmica	0,038 W/(m.K)

Instalación

A. Desacoplar el aislamiento del grupo universal Giacomini R575, tal como muestra la figura.

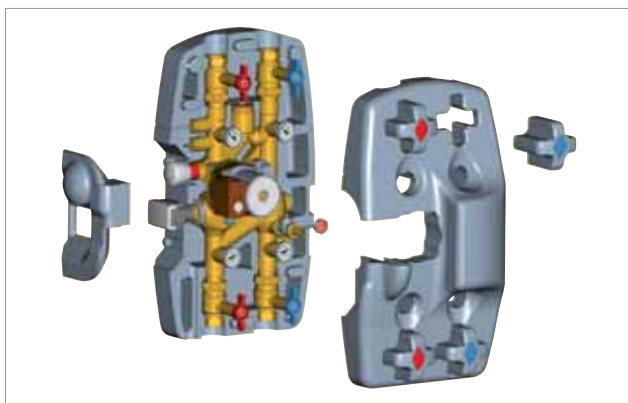

- B. Instalar el grupo universal Giacomini R575 respetando las indicaciones de conexión con la central térmica y con las instalaciones de calefacción y/o refrigeración. Estas indicaciones, además de aparecer en esta documentación, también aparecen en la etiqueta que trae consigo la parte frontal del aislamiento. Igualmente se indica el sentido correcto del flujo mediante flechas estampadas en los terminales del grupo.
- C. Realizar la carga de la instalación y su puesta en funcionamiento respetando siempre las normas de buenas prácticas. A continuación, se debe instalar y poner en funcionamiento el motor K282 para válvula mezcladora, con regulación integrada, siguiendo las instrucciones que viene junto con el motor.
- D. Acoplar el aislamiento en el grupo universal Giacomini R575 tal como muestra la figura.

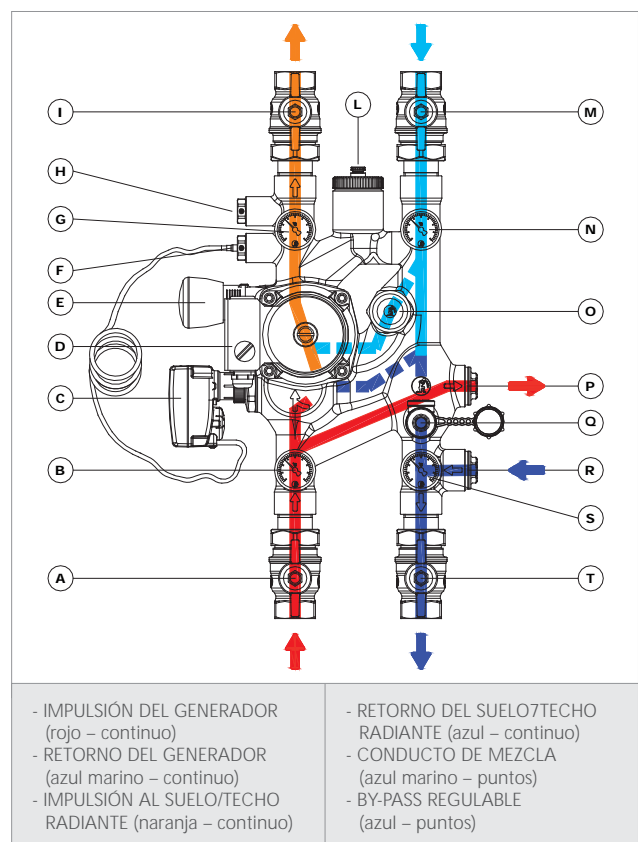

- A. Válvula de esfera R919 de 1" - impulsión generador
- B. Termómetro R540 - impulsión generador
- C. Motor K282 para válvula mezcladora, con regulación integrada (opcional)
- D. Bomba circuladora, con selector manual de velocidad
- E. Válvula de presión diferencial R147N
- F. Vaina para sonda de temperatura del agua mezclada
- G. Termómetro R540 - impulsión suelo/techo radiante
- H. Vaina para sonda adicional (termostato de seguridad K373)
- I. Válvula de esfera R919 de 1" - impulsión suelo/techo radiante
- L. Purgador automático de aire
- M. Válvula de esfera R919 de 1" - retorno suelo/techo radiante
- N. Termómetro R540 - retorno suelo/techo radiante
- O. Detentor del by-pass regulable
- P. Impulsión adicional del generador
- Q. Grifo R608 de 1/2"
- R. Retorno adicional al generador
- S. Termómetro R540 - retorno al generador
- T. Válvula de esfera R919 de 1" - retorno al generador

Características del sistema de mezcla

La válvula mezcladora integrada con obturador de pistón permite garantizar una regulación precisa y gradual de la temperatura de impulsión hacia la instalación de suelo/techo radiante; esta regulación puede variar entre el 0% y el 100% del caudal que circula por el conducto de mezcla en relación con el caudal total. La válvula mezcladora incorpora un volante de protección de obra que permite la regulación manual del obturador; girando este regulador en sentido horario puede abrirse parcialmente el paso directo de agua proveniente del generador a la válvula mezcladora. La posibilidad de accionar manualmente el obturador resulta especialmente útil para el llenado de la instalación permitiendo alcanzar la temperatura de trabajo estipulada en proyecto. El desenroscado completo del volante permite liberar la rosca para el conexionado del motor K282 a la válvula mezcladora. El motor con regulación integrada permite trabajar a punto fijo tanto para la calefacción como para la refrigeración y dotado de una sonda para la medición de la temperatura del agua mezclada. En la parte frontal del motor se encuentran el selector de conmutación invierno/verano y el potenciómetro para el control de la temperatura de impulsión hacia el suelo/techo radiante; este último incorpora una doble escala de regulación:

- 20°C - 60°C para calefacción;
- 15°C - 25°C para refrigeración;

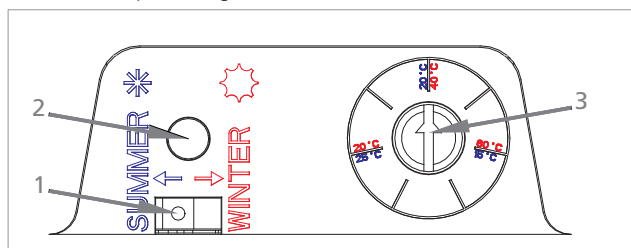

- 1 Selector VERANO / INVIERNO
- 2 LED de señalización ROJO / VERDE
- 3 Potenciómetro giratorio de doble escala de regulación

El motor K282 para válvula mezcladora con regulación integrada puede utilizarse en combinación con el controlador de red KM20x, la sonda externa K365P y los termostatos de la familia K481 o K483 funcionando con compensación climática o a punto fijo con variación en función de las condiciones termo-higrométricas interiores en régimen de refrigeración.

Características del by-pass regulable

Para calibrar de una manera óptima el funcionamiento de la válvula mezcladora en función de las instalaciones conectadas a ella, se ha previsto en el interior del grupo universal R575 un by-pass, paralelo al conducto de mezcla, por el que circula un caudal que puede regularse manualmente mediante un detentor. De esta manera puede garantizarse, por ejemplo, un cierto caudal de recirculación en la instalación, incluso en condiciones con la válvula mezcladora totalmente abierta. La regulación del detentor puede realizarse desenroscando el tapón de protección y utilizando una llave allen para ajustar su regulación.

Características de la válvula de presión diferencial

La válvula de presión diferencial permite asegurar un caudal mínimo incluso con todas las válvulas cerradas. Este caudal, del orden del 15-20% del caudal del proyecto, permite determinar el valor de tarado de la válvula en función de la curva de trabajo de la bomba circuladora.

Presión máxima de prueba	10 bar (1 MPa)
Presión diferencial máxima	60 kPa (6 m H ₂ O)
Rango de tarado	10÷60 KPa (1÷6 m H ₂ O)

Curva característica de los grupos de impulsión

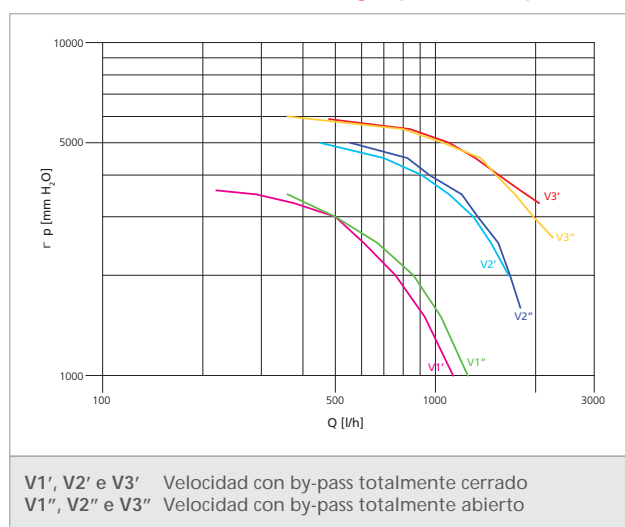

Especificaciones técnicas

R575 – Grupo universal compacto para centrales térmicas

Grupo universal compacto para centrales térmicas con válvula de esfera de 1" para el conexionado de alimentación y distribución, termómetros para la comprobación de la temperatura del agua de impulsión y de retorno, tanto en las conexiones de alta temperatura como en las de baja temperatura, bomba circuladora con selector manual de velocidad (alimentación de 230 V), válvula mezcladora, motor electrónico para el control de la válvula mezcladora, válvula de presión diferencial, detentor de regulación, purgador automático de aire, grifo para carga/descarga de 1/2". Cuerpo de latón. Presión máxima de prueba: 10 bar; presión máxima de trabajo: 6 bar. Temperatura máxima puntual: 110°C; temperatura máxima de trabajo: 90°C. Potencia térmica total ($\Delta T=5^{\circ}\text{C}$): 13 kW; potencia térmica total ($\Delta T=10^{\circ}\text{C}$): 26 kW.

Otros datos

Para más información, consulte el sitio web www.giacomini.com

o póngase en contacto con el servicio técnico:

- +93 884 10 01
- +93 884 10 73
- giacomini.espana@giacomini.com

Este documento tiene un valor indicativo. Giacomini S.p.A. se reserva el derecho de realizar en cualquier momento, sin aviso previo, modificaciones por razones técnicas o comerciales en los artículos contenidos en el presente. La información contenida en este documento técnico no exige al usuario de respetar escrupulosamente las normativas y las normas de buenas prácticas técnicas existentes.